

SELANTE PARA BLINDAGEM DE PNEU

TEX BLACK



AUTOMÓVEIS

NÃO PARE POR FUROS

FAZ O PNEU DURAR MAIS, POUPIANDO COMBUSTÍVEL
SEGURANÇA E CONFORTO NA DIREÇÃO

- ⊗ TRANQUILIDADE PARA SUA VIAGEM
- ⊗ CALIBRAGEM POR LONGOS PERÍODOS

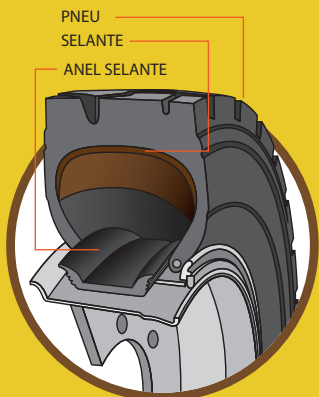

CONTÉM
20
LITROS



CONHEÇA NOSSO PRODUTO EM AÇÃO

Aponte a câmera do seu celular para o QR CODE, para conhecer este selante na prática.

ANTES DE USAR ACESSE O QR CODE
E VEJA ATENTAMENTE AS INSTRUÇÕES

A tecnologia do selante de pneu **TEX BLACK** muda definitivamente o cuidado com pneus, e sua segurança dirigir.

Previne furos de até mm*, evita o rápido esvaziamento após furo,

TEX BLACK prolonga a calibragem ideal, o pneu tende a tocar o solo sempre na posição correta, o que faz com que aqueça menos podendo aumentar a vida útil em até 35%.

Tecnologia americana fabricada no Brasil, foi projetado para ser utilizado em pneus sem câmara de ar, já que em pneus com câmara a mesma tende a rasgar-se após furo, limitando a ação do produto.

O Selante **TEX BLACK** cria uma camada protetiva na superfície interna do pneu, e quando há furos, o **TEX BLACK** age instantaneamente no escape do ar, carregando polímeros que reconstruirão o furo por meio da circulação do pneu após o furo.

Perdas de pressão de ar que ocorrem naturalmente através dos milhões de poros microscópicos existentes na borracha do pneu também são contempladas, **seu pneu durará muito mais tempo calibrado e sem furos!**

TEX BLACK faz parte de um portfólio da TEX SELANTES PROFISSIONAIS. Fabricamos selantes que vão de moto a mineração e veículos militares. **Saiba mais em: www.texselantes.com.br**

*Vedar grandes furos sempre dependerá da qualidade do pneu, quanto melhor sua qualidade e robustez maior será nosso fator de vedação e a resposta do nosso selante.

CÁLCULO DE VOLUME:

Veja como exemplo esta medida ao lado:



Para a medida de perfil de pneu igual a 40 ou abaixo, usar **coeficiente 3.6** na multiplicação. Exemplo: 225/40 R17

Como acima o perfil é 40, fica a fórmula posta pela multiplicação dos números da medida comercial, usando coeficiente 3.6: $(225 \times 40 \times 17) \times 3.6 = 550,800$ ou seja 550 mililitros (desconsidere os números após o ponto)

Arredondamentos: temos por recomendação, neste caso, arredondarmos para cima, indo para 600 ml (neste caso de 50 ml ou superior arredondamos para cima, se for abaixo de 50ml, arredonde para baixo).

Para a medida de perfil acima de 40, usar **coeficiente 3** na multiplicação

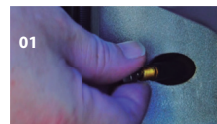

RETIRADA DA VÁLVULA:

Retire a válvula do pisto com a ferramenta adequada (saca válvula).

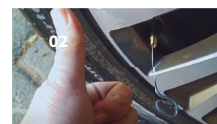

TESTE DE SENSOR TPMS:

Saque a válvula, passe um arame de 15 cm pelo bico, se passar livre instale pelo bico, caso contrário, pela lateral.



CONNECTE A BOMBA

Retire o ar da bomba e conecta a válvula, calibre o pneu conforme prevista lentamente (evita travamento). Consulte o manual caso tenha dúvida.



RECALIBRAGEM:

Recoloque a válvula, calibre o pneu conforme recomendações do fabricante.

APLICAÇÃO

A aplicação poderá ser feita com kits de pronta aplicação (Bags) ou com ferramentas de aplicação (bomba, seringa, etc). É requisito de aplicação o veículo estar em boas condições de uso, sem defeito no conjunto roda e pneu, bem como sem defeito mecânico. Após a instalação do selante para automóveis, recomendamos que o veículo circule a velocidades superiores a 100km/h por 20 quilômetros, para uma correta equalização do selante. Nesta fase o veículo poderá trepidar o volante, mas tenderá a suavizar. Recomendamos balancear após 24hs de instalação.

Após a aplicação e equalização do produto, o mesmo proporciona balanceamento hidrodinâmico, que otimiza o balanceamento. Caso haja algum impacto que amasse ou provoque desbalanceamento de roda, gerando trepidação, a mesma deverá ser concertada ou balanceada e nova carga de produto poderá ser necessária, uma vez que o produto será retirado para o reparo, gerando perdas. A garantia não cobre esses casos.

ATENÇÃO:

Parafusos devem ser desmontados, pois caso contrário os mesmos podem retirar a borracha e causar um rombo, reduzindo a possibilidade de vedação pelo selante. Deixe para fazê-lo em lugar apropriado para reparos ou calibração. Ao retirar o perfurante coloque o furo para baixo para o selante penetrar no furo. Faça avaliação da carcaça do pneu após retirar perfurante.

GARANTIAS:

Os produtos TEX tiveram suas características submetidas a análises e testes de laboratórios e de rua que atestaram a sua eficiência em quesitos como: fadiga, corrosão, elasticidade e habilidade de vedação. **TEX BLACK** atua durante toda a vida útil do pneu, não precisa de reposição. O efeito de vedação aplica-se aos furos na superfície ou banda de rodagem e não na lateral ou quina, respeitando todos os critérios e normas dos fabricantes de pneus. É esperado efeito de vedação durante toda vida útil do pneu tratado com **TEX TEX BLACK**. Corrija eventuais problemas de roda e pneu antes da aplicação de selante.

INVALIDAÇÃO DA GARANTIA:

Em três casos óbvios não haverá nenhuma eficiência de vedação: corte e rasgos do pneu, arrombamentos causados por grandes objetos que comprometem a estrutura, bem como parafusos de rosca soberba que serram a estrutura deixando oco a posição após retirada dos mesmos, e por último, produto colocado abaixo da quantidade mínima exigida para a medida do pneu (ou escolha inadequada do composto). Use todo conteúdo ESPECIFICADO em seu respectivo pneu. Em viagem, deixe para remover objetos perfurantes junto a oficinas ou borracharias, peça para avaliar a estrutura do pneu, em caso de corte, arrombamentos repare o pneu. Para haver vedação precisa haver estrutura nos mesmos. Validade: validade indeterminada. Altamente robusto, pronto para variações de temperatura de -30°C a +130°C.

PRECAUÇÕES:

MANTER FORA DO ALCANCE DE CRIANÇAS E ANIMAIS DOMÉSTICOS. O produto é um gel em solução aquosa, altamente lavável, facilmente solúvel em água, sua ingestão em grandes quantidades, pode ser fatal (500 ml). Causa irritação em contato com os olhos (devem ser lavados com água). Evitar contato dos compostos TEX com a boca e olhos. Ingestão em grande quantidade: Procurar assistência médica. Por precaução não deve ser manuseado por crianças ou pessoas alérgicas aos elementos da fórmula do produto.

COMPOSIÇÃO: ÁGUA, ESPESSANTES, POLÍMEROS DIVERSOS, FIBRAS DIVERSAS, FIBRAS DE ARAMIDA (KEVLAR).

Produzido por: Betuel Indústria, CNPJ 11.430.898/0001-54 Químico Resp. Emerson Oliveira do Nascimento CRQ 2ª Região N° 02411957 Distribuído por: TEX PARTS, Av. Barão Homem de Melo 4301 Estoril - Belo Horizonte/MG



TEX PARTS DISTRIBUIDORA
99732-9000

Centro de Assistência Ecológica
0800-722-6001



Lote 2024